

## АКЦИОНЕРНОЕ ОБЩЕСТВО «ЭЛЕКТРОАГРЕГАТ»

630015, г. Новосибирск  
ул. Планетная, 30  
тел. 8-800-250-34-66  
тел. 8 (383) 278-72-82  
www.zavod.eag.su

### Приемная

тел. 8 (383) 278-73-01  
факс 8 (383) 278-74-26

### Отдел продаж

тел. 8 (383) 278-72-82  
факс 8 (383) 278-74-27

### Отдел разработок

тел. 8 (383) 278-74-23  
факс 8 (383) 278-74-13

### Отдел кадров

тел. 8 (383) 278-73-87  
факс 8 (383) 278-72-16  
ok@eag.su

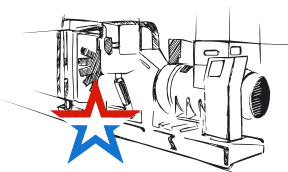

# КАТАЛОГ 2019

ВЫПУСКАЕМОЙ ПРОДУКЦИИ ДЛЯ НУЖД МИНИСТЕРСТВА ОБОРОНЫ

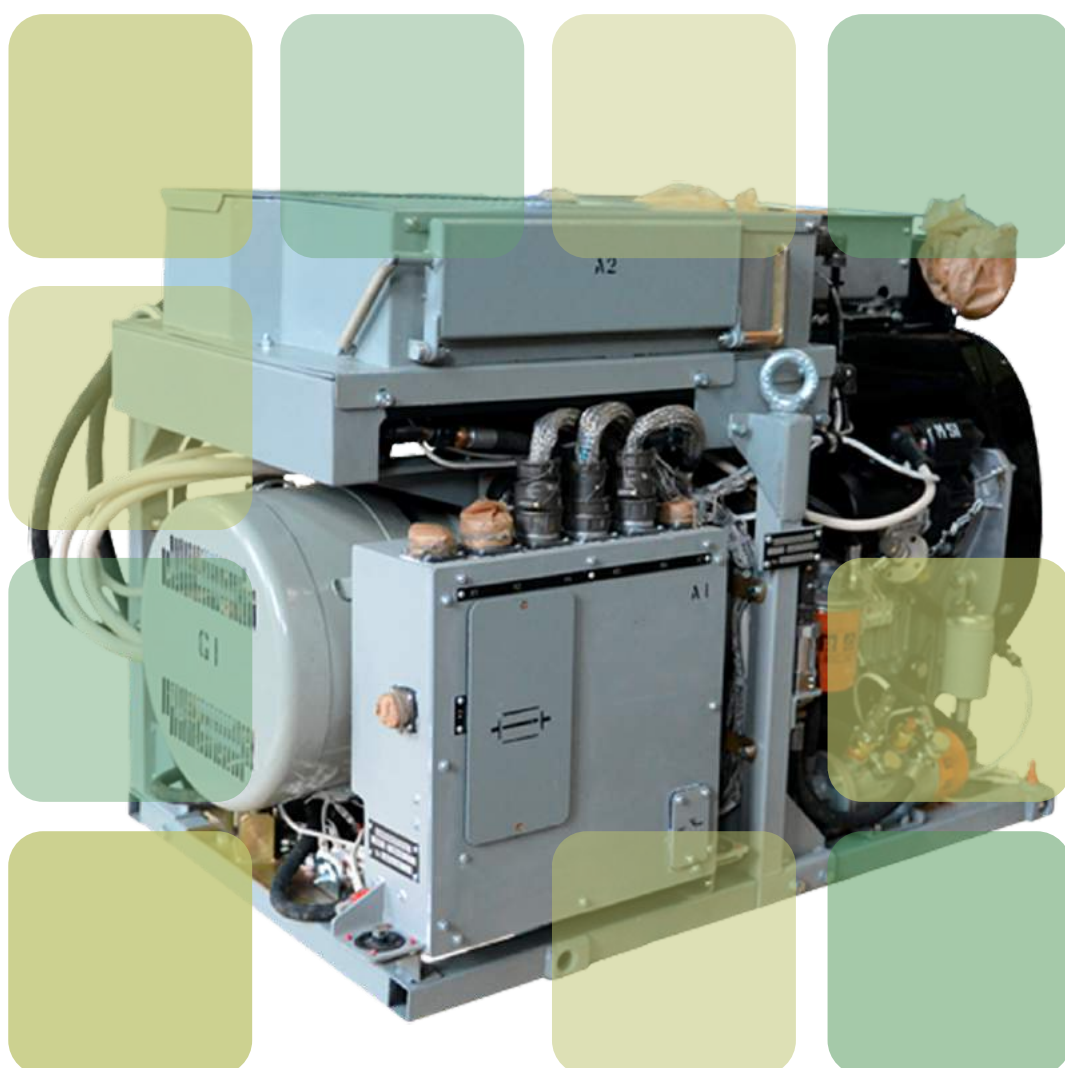

- СИСТЕМЫ ЭЛЕКТРОСНАБЖЕНИЯ
- ДИЗЕЛЬНЫЕ ЭЛЕКТРОАГРЕГАТЫ
- ВСТРАИВАЕМЫЕ ЭЛЕКТРОАГРЕГАТЫ
- ПЕРЕДВИЖНЫЕ ЭЛЕКТРОСТАНЦИИ

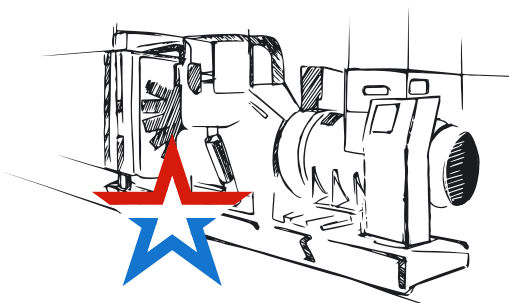

АКЦИОНЕРНОЕ ОБЩЕСТВО «ЭЛЕКТРОАГРЕГАТ»



# СОДЕРЖАНИЕ



04

О компании. История развития. Направления деятельности



06

ЭД2×100-Т400-ЗРА. Система автономного электроснабжения



08

19У6. Система электроснабжения



10

ЭД2×30-Т400-ЗРА. Система автономного электроснабжения



12

ЭД(150+100)-Т400-ЗРА. Модуль системы автономного электроснабжения



14

ЭСДА-100-Т/400-ЗРК. Передвижная электростанция



16

ПЭС-100-Т/230-Ч/400-А1РК2. Передвижная электростанция



18

ЭД2×10-Т400-1К. Передвижная электростанция



20

АД16-Т400-ЗРП. Электроагрегат дизельный



22

АД16-Т400-2РП. Электроагрегат дизельный



24

АД8У-П28,5-2В. Электроагрегат встраиваемый



26

АД3,5У-П28,5-1В. Электроагрегат встраиваемый



28

Запасные части к изделиям.



# О КОМПАНИИ



## ■ 1941 — 1945 гг

- Эвакуация части Союзного Московского прожекторного завода в Новосибирск в октябре 1941 г, выпуск первой военной продукции в декабре 1941 г. Основная продукция – противосамолетные автомобильные зенитные прожекторные станции
- За годы войны завод изготовил 3000 прожекторов и прожекторных станций, свыше 2000 мощных зенитных и посадочных станций
- За выполнение заказов по поставке военной продукции в 1941—1945 годах предприятие наградили Красным знаменем Государственного Комитета Обороны.

## ■ 1971 — 1981 гг

- 1974 год - преобразование предприятия в Новосибирское производственное электротранспортное объединение «Электроагрегат»
- Ассортиментный список продукции завода расширяется. Кроме основной продукции — автономных электростанций и засекреченных военных заказов на предприятии производятся товары народного потребления

## ■ 1993 — 2000 гг

- В 1993 году объединение преобразуется в открытое акционерное общество «Электроагрегат»
- Изменение номенклатуры, технологии и организации производства в условиях рыночной экономики
- Возобновление заказов на профилирующие изделия, использующиеся в гражданских целях: передвижные электростанции и электроагрегаты, аэродромные электроагрегаты и преобразователи, зарядные базы и устройства, аппаратура управления горношахтным оборудованием

## ■ 1946 — 1970 гг

- Наряду с оборонной продукцией происходит увеличение выпуска гражданской продукции
- Расширение объемов и номенклатуры производства, первая экспортная поставка
- Разработка и выпуск ряда бензиновых и дизельных электростанций, которыми комплектовались инженерные войска, зенитно-ракетные, радиолокационные комплексы и системы связи

## ■ 1982 — 1992 гг

- Освоение и модернизация продукции на основе цифровой элементной базы
- Освоение высоконадежных программируемых контроллеров
- Выпуск десятков модификаций дизель-электростанций и агрегатов мощностью от 10 до 200 кВт, различных типов наземных источников электроснабжения для запуска летательных аппаратов

## ■ 2001 — 2019 гг

- Изменение в структуре управления, подготовки и организации производства, концентрации ресурсов
- Проведение антикризисных мер
- Дальнейшая поставка военных изделий на экспорт в страны дальнего зарубежья
- Выход предприятия на стабильный и эффективный уровень технико-экономических показателей
- Сертификация системы менеджмента качества
- Получение и продление лицензий, сертификатов и аккредитаций, необходимых для дальнейшего уверенного развития предприятия
- Продолжение тесного сотрудничества с Министерством обороны, Министерством внутренних дел и Федеральной погранслужбой



Сертификат соответствия системы менеджмента качества на разработку, производство и ремонт продукции требованиям ГОСТ Р ИСО 9001-2015 и ГОСТ РВ 0015-002-2012 № СДС ВС 01.408 – 2018



Лицензия Министерства промышленности и торговли Российской Федерации на осуществление работ в области вооружения и военной техники № 002265 ВВТ-ОПР





# ЭД2х100

система автономного электроснабжения

предназначена для питания потребителей переменным трехфазным током напряжением 400 В частотой 50 Гц автономно и от трансформаторных подстанций



## Технические характеристики

- мощность – 2х100 кВт
- степень автоматизации – третья
- род тока – переменный
- ёмкость топливного бака – 150 л
- ресурс до капитального ремонта – 25000 ч

## Условия эксплуатации

- температура окружающего воздуха от -50 до +50 °С
- солнечное излучение – до 125 Вт/м<sup>2</sup>
- интенсивность дождя – до 15 мм/мин
- осадки в виде снега, инея или росы
- максимальная скорость воздушного потока – 50 м/с

## Преимущества

- применение системы стабилизации напряжения с цифровым микропроцессорным регулятором напряжения с самовозбуждением
- использование современной элементной базы, построение схемы управления электростанцией на основе контроллера на базе однокристальной ЭВМ, применение буквенно-цифровой индикации
- возможность параллельной работы дизель генераторов между собой и сетью на время перевода питания
- оборудована пультом дистанционного управления



ЭАЭО  
разработка – АО «Электроагрегат»

33100  
кг

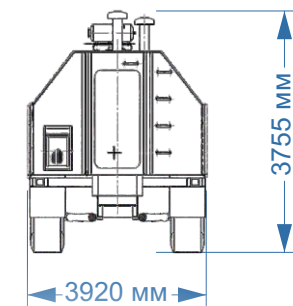
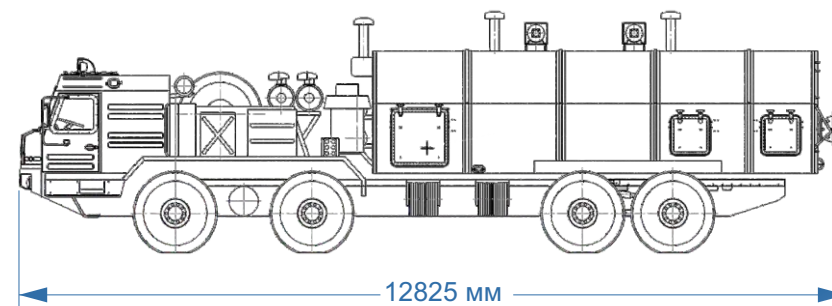

## Состав



■ кузов-фургон К6910



■ двигатель КАМАЗ 740.19-200 – 2 шт.



■ автомобильное шасси БА3 6910



■ генератор синхронный БГ-100 – 2 шт.



■ пульт дистанционного управления



2017

разработка ЭД2х100

2020

серийный выпуск ЭД2х100



# 19У6

система электроснабжения

предназначена для снабжения потребителей электроэнергией напряжением 380 В, 50 Гц и 220 В, 400 Гц\* автономно и от трансформаторных подстанций



## Технические характеристики

- мощность – 2х100 кВт 50 Гц  
2х60 кВт 400 Гц
- степень автоматизации – четвертая
- ёмкость топливного бака – 300 л
- гарантийная наработка – 10000 ч
- ресурс до капитального ремонта – 20000 ч
- наработка на отказ – 3000 ч

\* возможно исполнение только на 50 Гц без электропреобразователей ПСЧ-60 (19У6-04)

## Условия эксплуатации

- температура окружающего воздуха от -50 до +50 °С
- солнечное излучение – до 1125 Вт/м<sup>2</sup>
- интенсивность дождя – до 3 мм/мин
- осадки в виде снега, инея или росы

## Преимущества

- применение системы стабилизации напряжения с цифровым микропроцессорным регулятором напряжения с самовозбуждением
- использование современной элементной базы, построение схемы управления электростанцией на основе контроллера на базе однокристальной ЭВМ, применение буквенно-цифровой индикации
- возможность параллельной работы дизель генераторов между собой и сетью на время перевода питания
- оборудована пультом дистанционного управления



ЭМРСО   
разработка – АО «Электроагрегат»

19600 КГ  
19У6-03

16500 КГ  
19У6-04

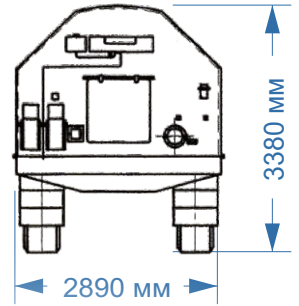
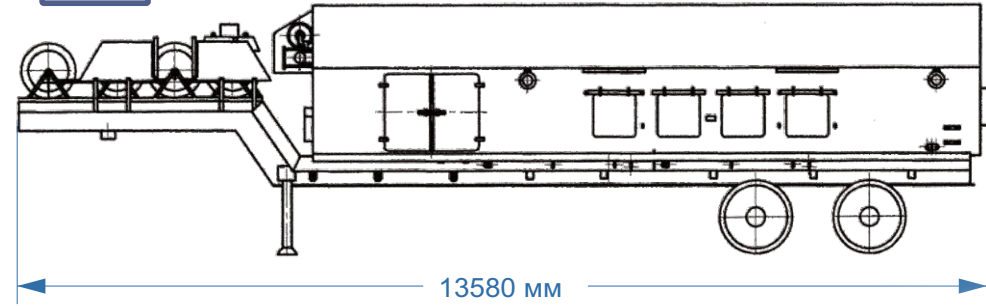

## Состав



■ кузов К2.ПП20



■ пульт дистанционного управления



■ полуприцеп ЧМЗАП-93867



■ генератор БГ-100М – 2 шт.



■ двигатель КАМАЗ 740.19 – 2 шт.



■ агрегат электропреобразовательный ПСЧ-60 – 2 шт.



1992

разработка СЭС 19У6 -01, 19У6-02

1996

серийный выпуск СЭС 19У6 -01, 19У6-02

2008

разработка 19У6-03

2010

серийный выпуск 19У6-03

2011

разработка 19У6-04

2012

серийный выпуск 19У6-03 и 19У6-04



# ЭД2х30

система автономного электроснабжения

предназначена для питания потребителей переменным трехфазным током мощностью 30 кВт напряжением 400 В частотой 50 Гц автономно и от трансформаторных подстанций



## Технические характеристики

- мощность – 2х30 кВт
- степень автоматизации – третья
- род тока – переменный
- непрерывная работа – 150 ч
- гарантийная наработка – 10000 ч
- ресурс до капитального ремонта – 25000 ч
- наработка на отказ – 5000 ч

## Условия эксплуатации

- температура окружающего воздуха от -50 до +50 °С
- солнечное излучение – до 1125 Вт/м<sup>2</sup>
- интенсивность дождя – до 15 мм/мин
- осадки в виде снега, инея или росы
- максимальная скорость воздушного потока – 50 м/с

## Преимущества

- соответствие 4 классу защиты от воздействия оружия массового поражения
- сохранение работоспособности при любых условиях движения, предусмотренных для базового шасси
- время приведения САЭС в работоспособное состояние после завершения движения – не более 10 мин
- резервирование генератором отбора мощности от базового шасси
- возможность дистанционного контроля и управления по сети Ethernet
- переключение источников без прерыва энергоснабжения
- оборудована пультом дистанционного управления



14000  
кг

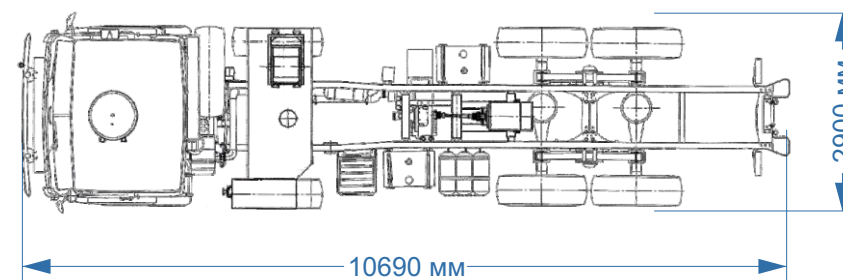
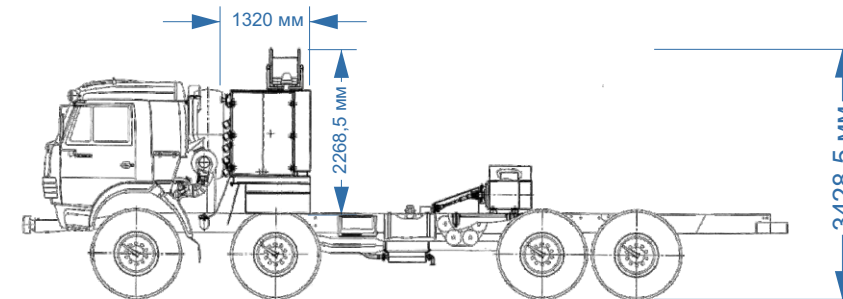

разработка – АО «Электроагрегат»

## Состав



■ генераторы: основной – БГО-30, резервный – БГ-30К «водник»



■ двигатель Д-246.1-148



■ базовое шасси КАМАЗ 63501



■ пульт дистанционного управления



2015

разработка ЭД2х30

2016

серийный выпуск ЭД2х30



# ЭД(150+100)

модуль системы автономного электроснабжения

предназначен для питания потребителей переменным трехфазным током напряжением 400 В частотой 50 Гц, номинальными мощностями 150 кВт (основная) и 100 кВт (резервная) автономно и от трансформаторных подстанций



## Технические характеристики

- мощность – 150+100 кВт
- степень автоматизации – третья
- род тока – переменный
- ёмкость топливного бака – 300 л
- гарантийная наработка – 10000 ч
- ресурс до капитального ремонта – 20000 ч
- наработка на отказ – 3000 ч

## Условия эксплуатации

- температура окружающего воздуха от -50 до +50 °С
- солнечное излучение – до 1125 Вт/м<sup>2</sup>
- интенсивность дождя – до 15 мм/мин
- осадки в виде снега, инея или росы
- максимальная скорость воздушного потока – 40 м/с

## Преимущества

- соответствие 4 классу защиты от воздействия оружия массового поражения
- допустимая потеря работоспособности при воздействии поражающих факторов ядерного взрыва на время от 50 до 80 с
- сохранение работоспособности при любых условиях движения, предусмотренных для базового шасси
- время приведения МСАЭС в работоспособное состояние после завершения движения – не более 60 мин
- оборудована пультом дистанционного управления



ЭМРО  
разработка – АО «Электроагрегат»

17000  
кг

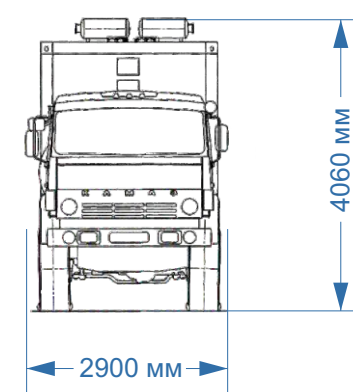
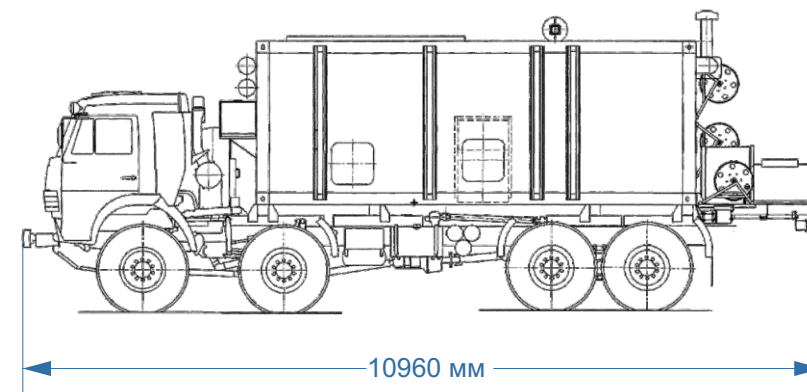

## Состав



■ кузов-контейнер КК6.2.70



■ двигатель КАМАЗ 740.39-380



■ базовое шасси КАМАЗ-6350



■ генераторы: основной – БГ-200М, резервный – БГ-100М



■ пульт дистанционного управления



2018

разработка ЭД(150+100)

2019

серийный выпуск ЭД(150+100)



# ЭСДА-100

передвижная электростанция

предназначена для питания электроэнергией передвижных и стационарных объектов трехфазным переменным током напряжением 400 В частотой 50 Гц автономно и от трансформаторных подстанций



## Технические характеристики

- мощность – 100 кВт
- степень автоматизации – третья
- ёмкость топливного бака – 300 л
- гарантийная наработка – 5000 ч
- ресурс до капитального ремонта – 16000 ч
- наработка на отказ – 1500 ч
- длительность непрерывной работы в автоматическом режиме при номинальной мощности с дозаправкой топлива – 150 ч

## Условия эксплуатации

- температура окружающего воздуха от -50 до +50 °С
- солнечное излучение – до 1120 Вт/м<sup>2</sup>
- интенсивность дождя – до 3 мм/мин
- осадки в виде снега, инея или росы

## Преимущества

- применение системы стабилизации напряжения с цифровым микропроцессорным регулятором напряжения с самовозбуждением
- использование современной элементной базы, построение схемы управления электростанцией на основе контроллера на базе однокристальной ЭВМ, применение буквенно-цифровой индикации
- возможность длительной работы на активно-ёмкостную выпрямительную нагрузку мощностью до 90 кВт



9250  
кг

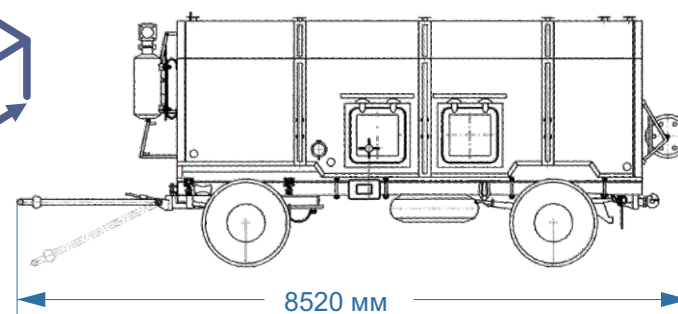

8520 мм

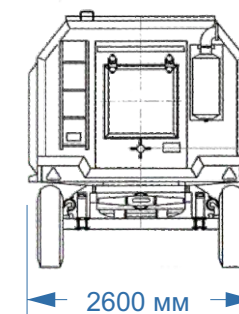

2600 мм

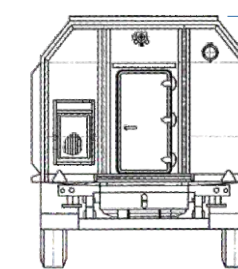

3320 мм

разработка – АО «Электроагрегат»

## Состав



кузов  
КП-8



двигатель  
КАМАЗ 740.19-200



прицеп  
ЧМЗАП-8335.3



генератор  
БГ-100М



2008

разработка модели  
КУНГ-П8,  
прицеп ЧМЗАП-8335.3,  
генератор БГ-100М и  
дизель КАМАЗ 740

2011

серийный выпуск  
КУНГ-П8, прицеп ЧМЗАП-8335.3,  
генератор БГ-100М и  
дизель КАМАЗ 740  
и разработка ЭСДА  
с генератором БГ120  
мощностью 120 кВт

1994

серийный выпуск  
КУНГ-П6М,  
прицеп МА3-5207 ВШ,  
дизель-генератор У41М2

1992

разработка  
КУНГ-П6М,  
прицеп МА3-5207 ВШ,  
дизель-генератор У41М2





# ПЭС-100

передвижная электростанция

предназначена в качестве автономного источника электроэнергии для обслуживания и ремонта базовых образцов вооружения ПВО-ЗРС, РЛС («БУК» и «ТОР») трехфазным током 230 В, 400 Гц



## Технические характеристики

- мощность – 100 кВт
- степень автоматизации – первая
- ёмкость топливного бака – 300 л
- гарантийная наработка – 5000 ч
- ресурс до капитального ремонта – 16000 ч
- наработка на отказ – 1500 ч

## Условия эксплуатации

- температура окружающего воздуха от -50 до +50 °С
- солнечное излучение – до 125 Вт/м<sup>2</sup>
- интенсивность дождя – до 3 мм/мин
- осадки в виде снега, инея или росы

## Преимущества

- применение системы стабилизации напряжения с цифровым микропроцессорным регулятором от независимого источника постоянного напряжения 27 В с одновременной автоматической компенсацией падения напряжения на конце кабеля, питающего нагрузку
- использование современной элементной базы, построение схемы управления электростанцией на основе контроллера на базе однокристальной ЭВМ, применение буквенно-цифровой индикации
- возможность параллельной работы нескольких изделий

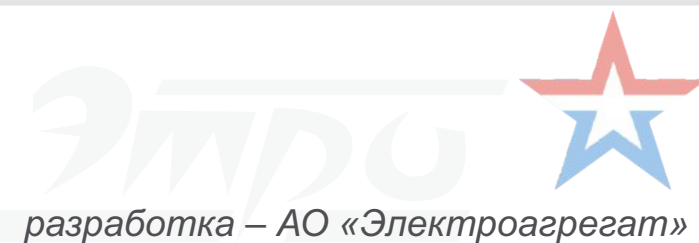

8500  
кг

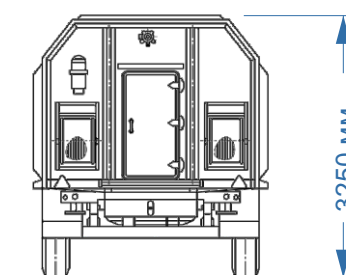
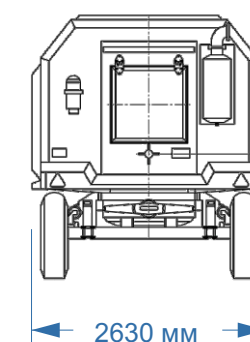
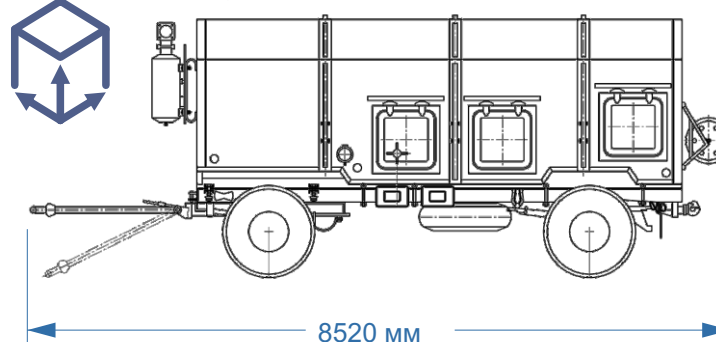

## Состав



■ кузов  
КП-8



■ двигатель  
КАМАЗ 740.19-200



■ прицеп  
ЧМЗАП-8335.3



■ генератор  
ГС-100-32



2004

разработка  
ПЭС-100-Т/230-Ч/400-  
А1РК2

2007

серийный выпуск  
ПЭС-100-Т/230-Ч/400-  
А1РК2

2015

разработка модели с  
генератором БГЧ100,  
ст. автоматизации – 2,  
ПДУ

2016

серийный выпуск  
модели с генератором  
БГЧ100, ст. автомати-  
зации – 2, ПДУ



# ЭД2х10

передвижная электростанция

предназначена для питания передвижных и стационарных объектов трехфазным переменным током напряжением 400 В, частотой 50 Гц



## Технические характеристики

- мощность – 2х10 кВт
- степень автоматизации – первая
- род тока – переменный
- ёмкость топливного бака – 300 л
- ресурс до капитального ремонта – 25000 ч
- частота вращения – 1500 об/мин

## Условия эксплуатации

- температура окружающего воздуха от -50 до +50 °С
- солнечное излучение – до 1125 Вт/м<sup>2</sup>
- интенсивность дождя – до 3 мм/мин
- осадки в виде снега, инея или росы
- максимальная скорость воздушного потока – 50 м/с
- наклон относительно горизонтальной поверхности до 10°

## Преимущества

- применение системы стабилизации напряжения с цифровым микропроцессорным регулятором напряжения с самовозбуждением
- использование современной элементной базы, построение схемы управления электростанцией на основе контроллера на базе однокристальной ЭВМ, применение буквенно-цифровой индикации
- возможность параллельной работы дизель-генераторов между собой и сетью на время перевода питания
- возможность поочередного обслуживания дизель-генераторов без перерыва электроснабжения
- оборудована пультом дистанционного управления



5950  
кг

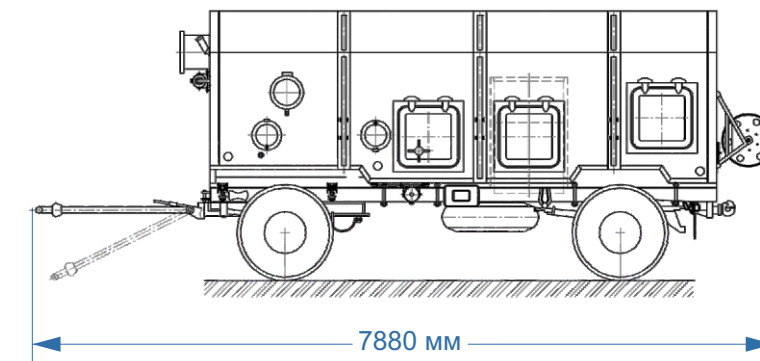
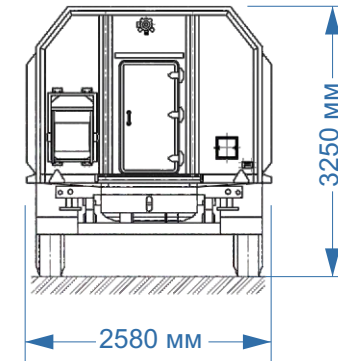

разработка – АО «Электроагрегат»

## Состав



■ кузов КП-8



■ прицеп ЧМЗАП-8335.3



■ двигатель Д120 – 2 шт.



■ генератор синхронный БГО16 – 2 шт.



■ пульт дистанционного управления



2014

разработка  
ЭД2х10

2018

серийный выпуск  
ЭД2х10



# АД16

электроагрегат дизельный

предназначен для питания аппаратуры системы электроснабжения модуля связи переменным трехфазным током напряжением 400 В частотой 50 Гц



## Технические характеристики

- мощность – 16 кВт
- степень автоматизации – вторая
- род тока – переменный
- непрерывная работа – 24 ч
- ресурс до капитального ремонта – 25000 ч

## Условия эксплуатации

- температура окружающего воздуха от -50 до +55 °С
- световой импульс – 12 кал/см<sup>2</sup>
- интенсивность дождя – до 15 мм/мин
- осадки в виде снега, инея или росы
- максимальная скорость воздушного потока – 50 м/с
- избыточное давление во фронте ударной волны – 0,15 кг/см<sup>2</sup>

## Преимущества

- возможность дистанционного контроля и управления с пульта ПДУ
- малые габаритные размеры и вес
- применение системы стабилизации напряжения с цифровым микропроцессорным регулятором напряжения с самовозбуждением
- использование современной элементной базы, построение схемы управления электроагрегатом на основе контроллера на базе однокристальной ЭВМ, применение буквенно-цифровой индикации

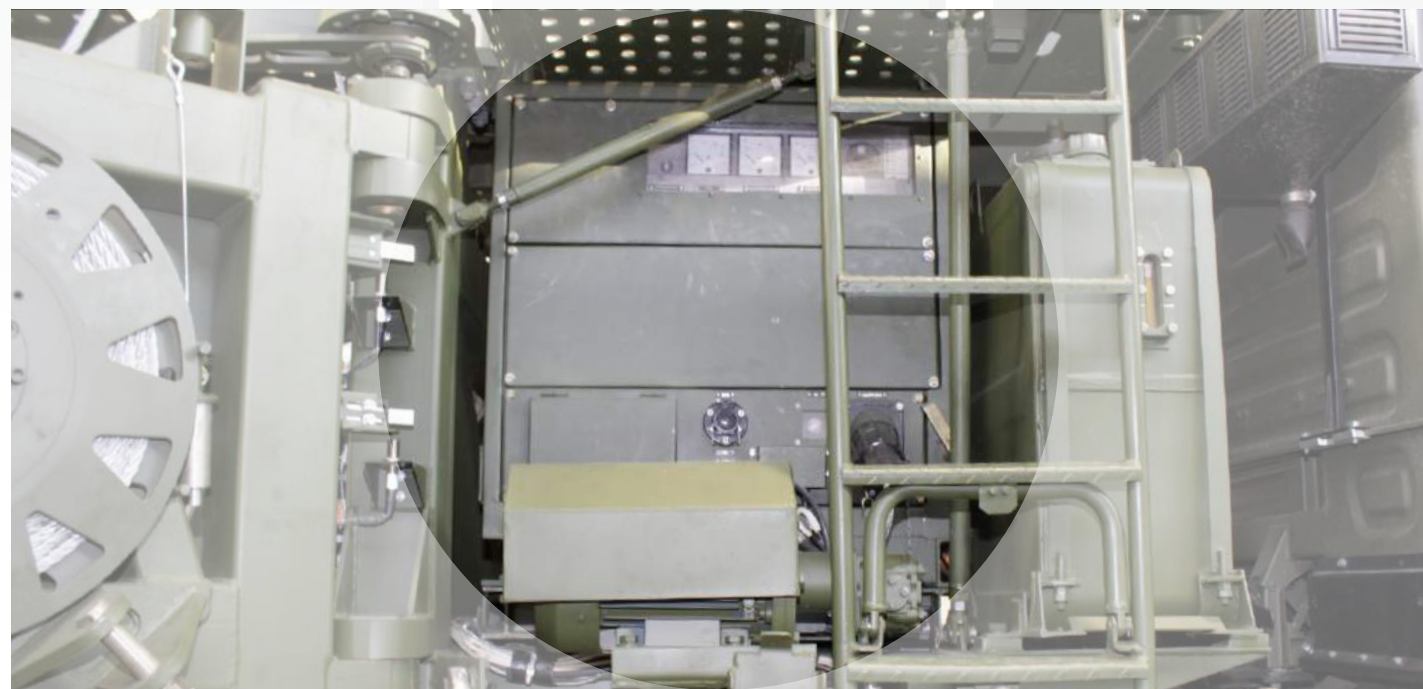

разработка – АО «Электроагрегат»

800  
кг

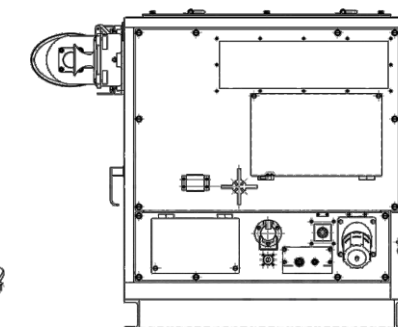
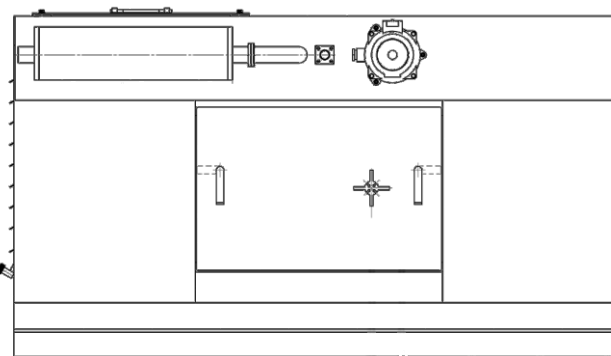
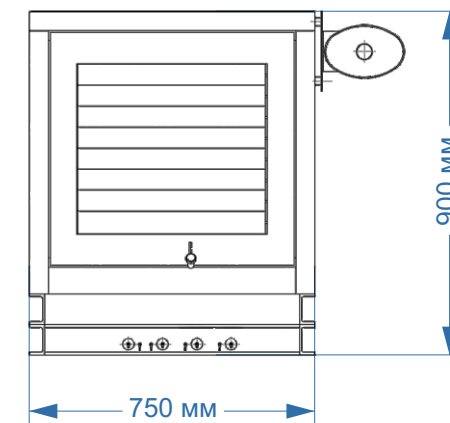
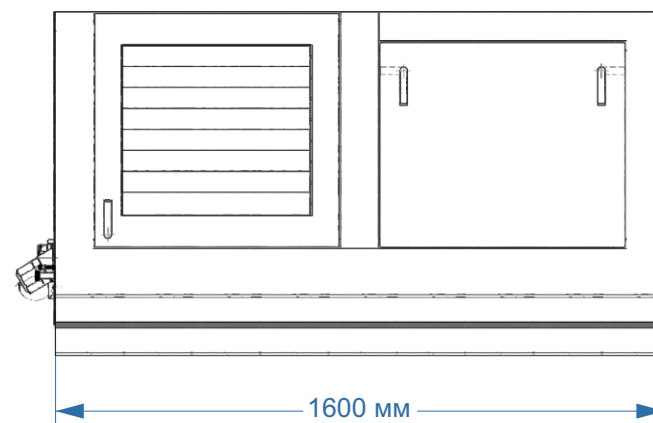

## Состав



■ генератор синхронный БГО-16



■ двигатель MMZ-3LDG-00



■ всепогодный капот



■ пульт дистанционного управления



2016

разработка АД16-Т400-2РП

2020

серийный выпуск АД16-Т400-2РП



# АД16

электроагрегат дизельный

предназначен для питания потребителей переменным трехфазным током напряжением 400 В частотой 50 Гц автономно и от трансформаторных подстанций



## Технические характеристики

- мощность – 16 кВт
- степень автоматизации – третья
- род тока – переменный
- непрерывная работа – 150 ч
- ресурс до капитального ремонта – 25000 ч

## Условия эксплуатации

- температура окружающего воздуха от -50 до +50 °С
- солнечное излучение – до 1125 Вт/м<sup>2</sup>
- интенсивность дождя – до 15 мм/мин
- осадки в виде снега, инея или росы
- максимальная скорость воздушного потока – 50 м/с

## Преимущества

- сохранение работоспособности при любых условиях движения, предусмотренных для базового шасси
- возможна установка на базовое шасси КАМАЗ 63501 и БАЗ 6909
- возможность дистанционного контроля и управления по сети Ethernet
- переключение источников без прерыва энергоснабжения
- оборудована пультом дистанционного управления



2060  
кг

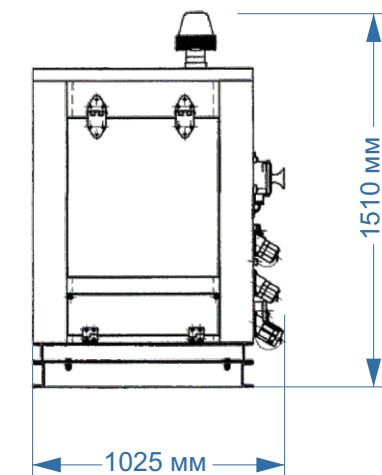
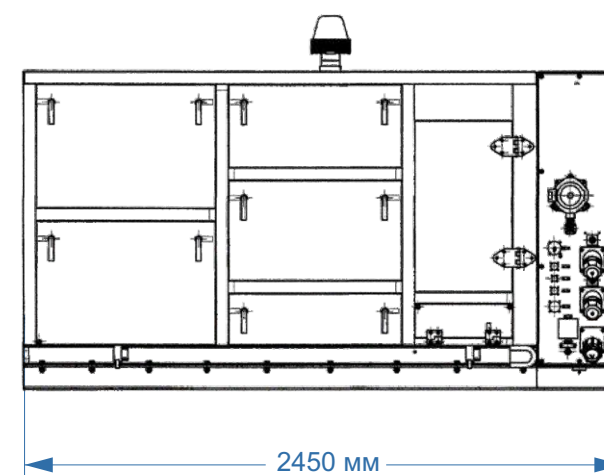

  
разработка – АО «Электроагрегат»

## Состав



- генератор синхронный БГО-16



- двигатель 246.1-148



- всепогодный капот

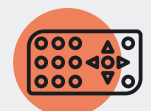

- пульт дистанционного управления



2015

разработка  
АД16-Т400-ЗРП

2019

серийный выпуск  
АД16-Т400-ЗРП



# АД8У

электроагрегат встраиваемый

предназначен для электроснабжения постоянным током напряжением 28,5 В аппаратуры транспортных средств как на стоянке, так и в движении



## Технические характеристики

- мощность – 8 кВт
- напряжение – 28,5 В
- род тока – постоянный
- длительность непрерывной работы на стоянке – 18 ч, в движении – 2 ч
- частота вращения – 3000 об/мин

## Условия эксплуатации

- температура окружающего отсека воздуха от -50 до +50 °С
- относительная влажность воздуха – до 98%
- высота над уровнем моря – до 4000 м
- запыленность окружающего воздуха – до 2,5 г/м<sup>3</sup>

## Преимущества

- оборудован пультом дистанционного управления
- имеет 2 степень автоматизации
- возможна интеграция с бортовой системой управления транспортным средством через интерфейс RS-485 или Ethernet
- использование современной элементной базы, построение схемы управления электростанцией на основе контроллера на базе однокристальной ЭВМ



экспорт осуществлялся в составе изделий других предприятий

250  
кг

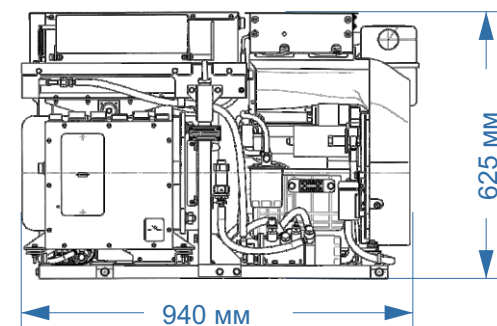
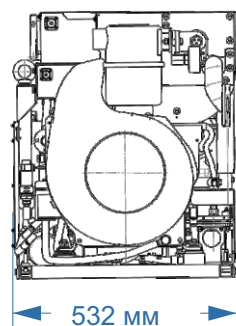

ЭАЭО  
разработка – АО «Электроагрегат»

## Состав



■ дизельный двигатель Lombardini 12LD477



■ генератор ВГ-8К2



■ блок дистанционного контроля и управления



2003

разработка АД8У-П28,5-2В с двигателем В24-812/7,8Э

2008

серийный выпуск АД8У-П28,5-2В с двигателем В24-812/7,8Э

2011

разработка АД8У-П28,5-2В -02 с двигателем 12LD477 Lombardini

2013

серийный выпуск АД8У-П28,5-2В -02 с двигателем 12LD477 Lombardini



# АДЗ,5У

электроагрегат встраиваемый

предназначен для питания потребителей войсковых средств связи и специальной аппаратуры постоянным током напряжением 28,5 В при размещении в отсеке транспортного средства в движении и на стоянке



## Технические характеристики

- мощность – 4 кВт
- напряжение – 28,5 В
- степень автоматизации – первая
- род тока – постоянный
- длительность непрерывной работы при питании топливом транспортного средства, не менее 5 ч
- частота вращения – 3000 об/мин

## Условия эксплуатации

- температура окружающего воздуха от -50 до +50 °С
- относительная влажность воздуха – до 98%
- высота над уровнем моря – до 4000 м
- запыленность окружающего воздуха – до 2,5 г/м<sup>3</sup>

## Преимущества

- возможна эксплуатации во время движения транспортного средства с креном и дифферентом до 30°
- имеет выносной блок дистанционного контроля и управления



экспорт осуществлялся в составе изделий других предприятий

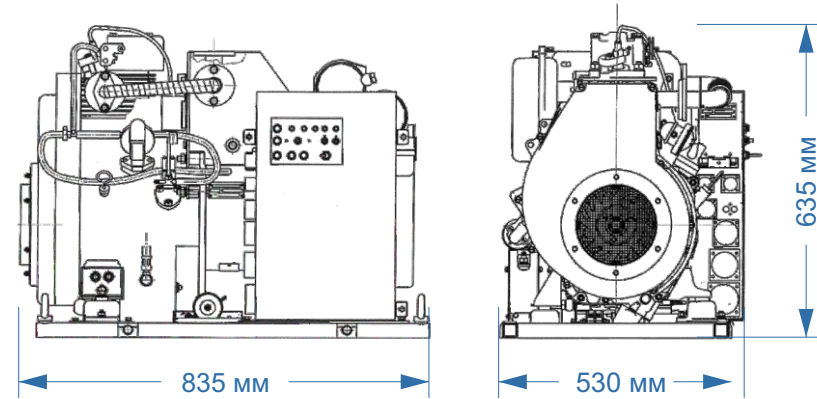

## Состав



- дизельный двигатель ТМ3520Д



- генератор ВГ-4К2

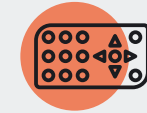

- блок дистанционного контроля и управления

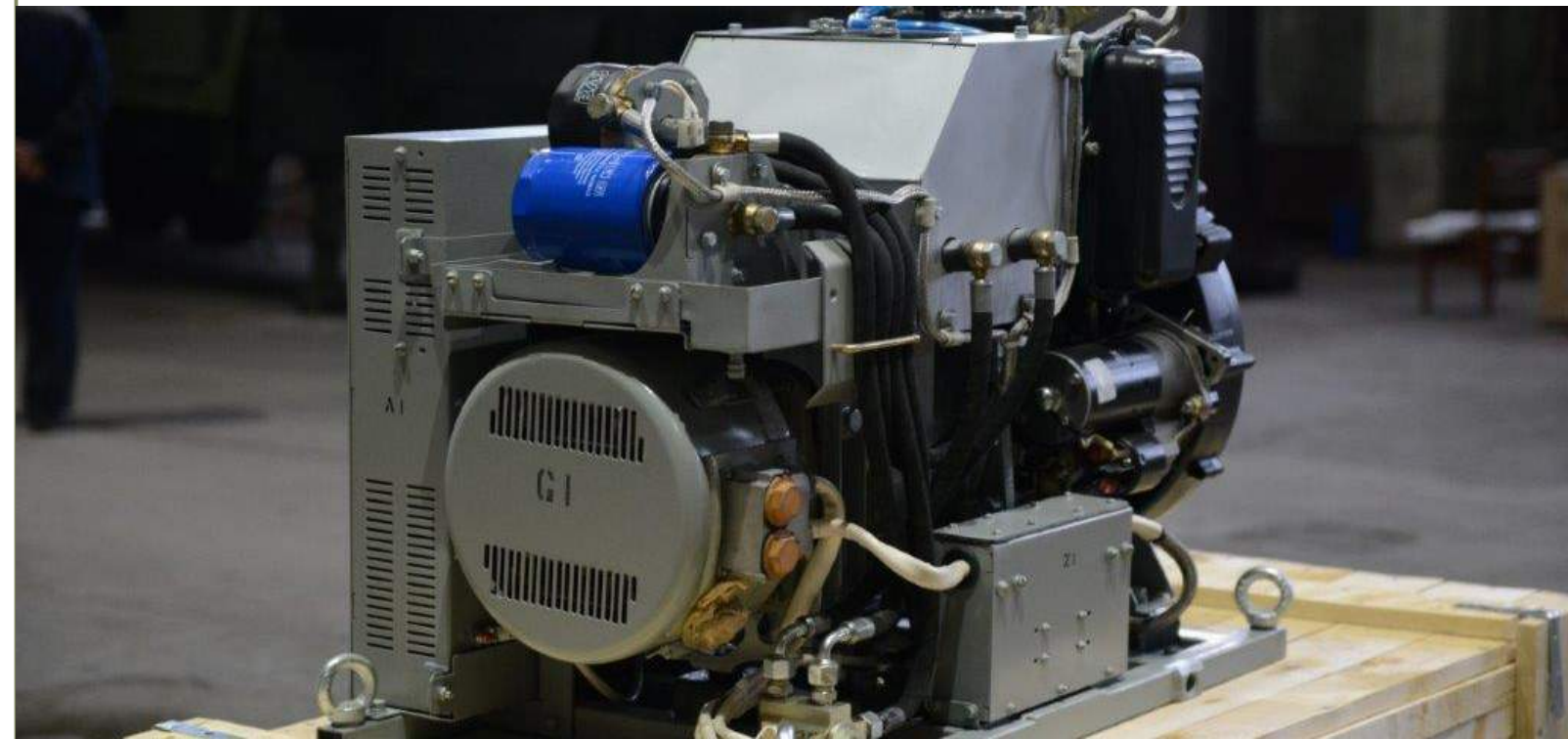

1992

разработка АДЗ,5У-П28,5-1В на базе двигателя СН-6ДЭ

1996

серийный выпуск АДЗ,5У-П28,5-1В на базе двигателя СН-6ДЭ

2014

разработка АДЗ,5У-П28,5-1В на базе двигателя ТМ3-520

2015

серийный выпуск АДЗ,5У-П28,5-1В на базе двигателя ТМ3-520



# ЗАПАСНЫЕ ЧАСТИ К ИЗДЕЛИЯМ

## ДГУ 50 Гц

Дизель-генераторная установка, состоящая из генератора БГ-100М-4У2 (мощностью 100 кВт, 50 Гц) непосредственно сочленённого с двигателем КАМАЗ 740.19-1000-407/60 с электронной системой управления, установленная на общую раму с радиатором охлаждения охлаждающей жидкости двигателя, с системой подогрева охлаждающей жидкости (ПЖД), местным щитком управления



## ДГУ 400 Гц

Дизель-генераторная установка, состоящая из генератора ГС-100 (мощностью 100 кВт, 400 Гц) непосредственно сочленённый с двигателем КАМАЗ 740.19-1000403-10, установленная на общую раму с радиатором охлаждения и с системой подогрева охлаждающей жидкости (ПЖД), местным щитком управления

## УППА40-27В

Зарядное устройство УППА40-27В с системой микропроцессорного управления питается от трехфазной сети напряжением 380 В, 50 Гц. Имеет 2 режима работы. В режиме ЗАРЯД устройство УППА40-27В обеспечивает заряд АКБ до напряжения 28,5 В, затем стабилизирует напряжение и отключает режим при снижении зарядного тока ниже 10% номинального. В режиме ПОДЗАРЯД устройство УППА40-27В работает в буфере с АКБ и поддерживает напряжение на уровне 27 В



## ПЗА30-24В

Преобразователь предназначен для автоматического подзаряда аккумуляторных батарей от сети 230 В, 50 Гц с выходным напряжением 27 В

## Нагрузки

Устройства нагрузочные мощностью 25 кВт и 30 кВт, предназначенные для подгрузки двигателей в зоне малых нагрузок дизель-генератора для исключения закоксовывания форсунок двигателя. Нагрузки питаются трёхфазным напряжением 400 В, 50 Гц. Для подгрузки дизель-генератора с выходным трёхфазным напряжением 220 В, 400 Гц служит нагрузка мощностью 30 кВт, устанавливаемая перед радиатором охлаждающей жидкости и обдувается воздушным потоком от вентилятора двигателя



## Печь

Переносная электрическая печь состоит из нагревательных элементов и осевого вентилятора для принудительного обдува. Предназначена для поддержания температуры, обеспечивающей нормальные условия для работы обслуживающего персонала и аппаратуры внутри помещения. Печь питается от сети трёхфазного переменного тока напряжением 380 В, 50 Гц. Мощность печей 3 кВт и 6 кВт





### Блок привода люков

Для привода крышек вентиляционных люков кузовов (контейнеров) в автоматическом и ручном режиме управления. Устройство состоит из щитка управления и механизма привода, состоящего из электродвигателя постоянного тока, пары шестерен (шестерня-вал-шестерня), винтовой пары и отключающего устройства с микропереключателями. Устройство работает от напряжения 24...27 В постоянного тока

### Кабельная сеть

Предназначена для подключения нагрузки (потребителей) к источнику питания (электроагрегату, электростанции). Возможно изготовление по техническому заданию потребителя



### Коробка распределительная

Переходная коробка предназначена для передачи электрической энергии от электростанции к потребителям

### Групповой комплект ЗИП

Комплект запасных частей, инструмента и принадлежностей предназначен для обслуживания и ремонта электростанции и ее составных частей

